



KERN & Sohn GmbH

Ziegelei 1

D-72336 Balingen

E-mail: info@kern-sohn.com

Tel.: +49-[0]7433- 9933-0

Fax: +49-[0]7433-9933-149

Internet: www.kern-sohn.com

Návod na obsluhu Paletové vozíky s váhou(cz)

KERN VHB/VHS

Verze 1.2

11/2010

CZ



VHB/VHS-BA-cz-1012



KERN VHB/VHS

Verze 1.2 11/2010

Instrukce obsluhy

Paletové vozíky s váhou

Obsah

1	TECHNICKÉ ÚDAJE	3
2	PROHLÁŠENÍ O SHODĚ	4
3	ZÁKLADNÍ INFORMACE	5
3.1	Použití ve shodě s předurčením	5
3.2	Použití v rozporu s předurčením	5
3.3	Záruka	5
3.4	Dohled nad kontrolními prostředky	6
4	ZÁKLADNÍ BEZPEČNOSTNÍ INSTRUKCE	6
4.1	Dodržování návodu dle instrukce obsluhy	6
4.2	Zaškolení obsluhy	6
5	TRANSPORT A USKLADNĚNÍ	6
5.1	Kontrola při převážení	6
5.2	Balení	6
6	ROZBALENÍ, UMÍSTĚNÍ A ZPROVOZNĚNÍ	7
6.1	Místo pro provoz váhy	7
6.2	Rozsah dodávky	8
6.3	Provoz na baterie	8
6.4	Zprovoznění	8
6.5	Zobrazení ukazatelů	9
6.6	Klávesnice	10
7	FUNKCE DISPLEJE	11
7.1	Před vážením: KONTROLA NULOVÉHO BODU	11
7.2	Vážení brutto	11
7.3	Vážení netto: TÁROVÁNÍ ZMÁČKUTÍM TLAČÍTKA	11
7.4	Vážení netto: RUČNÍ NASTAVENÍ HODNOT TÁRY	11
7.5	Přidávání jednotlivých vážení	13
7.6	TISKÁRNA (KERN VHS)	14
7.7	VÝMĚNA PAPÍRU (KERN VHS)	15
8	ÚDRŽBA, UTILIZACE	16
8.1	Čištění	16
8.2	Udržování provozního stavu	16
8.3	Utilizace	16
9	POMOC V PŘÍPADĚ MALÝCH PORUCH	17

2 Prohlášení o shodě



KERN & Sohn GmbH

D-72322 Balingen-Frommern

P.O.Box4052

E-mail: info@kern-sohn.de

Tel.: 0049-[0]7433- 9933-0

Fax: 0049-[0]7433-9933-149

Internet: www.kern-sohn.de

Prohlášení o shodě

EC-Konformitätserklärung
EC- Déclaration de conformité
EC-Dichiarazione di conformità
EC- Declaração de conformidade
EC-Deklaracja zgodności

EC-Declaration of -Conformity
EC-Declaración de Conformidad
EC-Conformiteitverklaring
EC- Prohlášení o shode
ЕС-Заявление о соответствии

D	Konformitäts- erklärung	Wir erklären hiermit, dass das Produkt, auf das sich diese Erklärung bezieht, mit den nachstehenden Normen übereinstimmt.
GB	Declaration of conformity	We hereby declare that the product to which this declaration refers conforms with the following standards.
CZ	Prohlášení o shode	Tímto prohlašujeme, že výrobek, kterého se toto prohlášení týká, je v souladu s níže uvedenými normami.
E	Declaración de conformidad	Manifetamos en la presente que el producto al que se refiere esta declaración está de acuerdo con las normas siguientes
F	Déclaration de conformité	Nous déclarons avec cela responsabilité que le produit, auquel se rapporte la présente déclaration, est conforme aux normes citées ci-après.
I	Dichiarazione di conformità	Dichiariamo con ciò che il prodotto al quale la presente dichiarazione si riferisce è conforme alle norme di seguito citate.
NL	Conformiteit- verklaring	Wij verklaren hiermede dat het product, waarop deze verklaring betrekking heeft, met de hierna vermelde normen overeenstemt.
P	Declaração de conformidade	Declaramos por meio da presente que o produto no qual se refere esta declaração, corresponde às normas seguintes.
PL	Deklaracja zgodności	Niniejszym oświadczamy, że produkt, którego niniejsze oświadczenie dotyczy, jest zgodny z poniższymi normami.
RUS	Заявление о соответствии	Мы заявляем, что продукт, к которому относится данная декларация, соответствует перечисленным ниже нормам.

Electronic Scale: KERN VHB, VHE, VHS, VHT, VHM_M

Mark applied	EU Directive	Standards
CE	2004/108/EC	EN 55022:1994 / A1: 1995 / A2: 1997 Class A EN 50082-1: 1992 EN 61000-3-2: 1995 / A1: 1998 / A2:1998 EN 61000-3-3: 1995
	2006/95/EC	EN 60950 : 1992 / A1: 1993 / A3: 1995 / A4: 1997 / A11: 1997

Date: 14.01.2010

Signature: _____

Gottl. KERN & Sohn GmbH
Management

Gottl. KERN & Sohn GmbH, Ziegelei 1, D-72336 Balingen, Tel. +49-[0]7433/9933-0, Fax +49-[0]7433/9933-149

3 Základní informace

3.1 Použití ve shodě s předurčením

Předmětná váha slouží k určení hmotnosti (hodnoty vážení) váženého materiálu, který je nutné umístit opatrně ve středu desky váhy. Hodnotu vážení odečteme po dosažení stabilní hodnoty.

3.2 Použití v rozporu s předurčením

Váhu nelze použít pro dynamické vážení. Pokud se množství váženého materiálu nepatrně zmenší nebo zvětší, může kompenzační a stabilizační mechanismus váhy způsobit nepřesnosti vážení (kupř. při pomalém vytékání kapaliny z vážené nádoby.) Desky váhy nesmí být dlouhodobě zatěžovány, jelikož by mohlo dojít k poškození měřicího mechanismu.

Váhu nelze vystavovat nárazům ani přetížení při zohlednění hmotnosti tára, což by rovněž mohlo váhu poškodit.

Váhu musíme provozovat v prostředí bez nebezpečí výbuchu, jelikož sériové provedení váhy není nevýbušné.

Konstrukci váhy nelze měnit, neboť může dojít k porušení bezpečnostních technických podmínek provozu, chybnému měření a rovněž ke zničení váhy.

Váha musí být provozována pouze v souladu s popsányými směrnicemi. Jiné použití vyžaduje písemný souhlas firmy KERN.

3.3 Záruka

Na váhu se nevztahuje záruka v případech, když je zjištěno:

- nedodržování předepsané instrukce obsluhy
- použití v rozporu s předurčením
- provádění konstrukčních změn nebo otevírání
- mechanické poškození nebo poškození v důsledku působení médií či kapalin
- přirozené opotřebení
- nesprávné postavení nebo je zjištěna nesprávná elektrická instalace
- přetížení měřicího mechanismu

3.4 Dohled nad kontrolními prostředky

V rámci systému zajištění kvality vážení je třeba pravidelně kontrolovat technické parametry váhy a případně dostupné kontrolní závaží. Z toho důvodu je nutné, aby zodpovědný uživatel určil přiměřený časový harmonogram, druh a rozsah kontroly. Informace týkající se dohledu nad kontrolními prostředky a kontrolními závažími jsou dostupné na webových stránkách firmy KERN (www.kern-sohn.com). Kontrolní závaží a váhy je možné rychle a levně kalibrovat v akreditované laboratoři pro kalibraci DKD (Deutsche Kalibrierdienst) firmy KERN (zohlednění normy závazné v daném státě).

4 Základní bezpečnostní instrukce

4.1 Dodržování návodu dle instrukce obsluhy

Před postavením a zprovozněním váhy je nutné se důkladně seznámit s předmětnou instrukcí obsluhy, a to i v případě předchozích zkušeností s váhami firmy KERN.

4.2 Zaškolení obsluhy

Zařízení může provozovat a stanoveným způsobem provádět údržbu pouze zaškolená obsluha.

5 Transport a uskladnění

5.1 Kontrola při přejímce

Ihned po obdržení zásilky je nutné ověřit, zda nedošlo k případnému viditelnému poškození, totéž je třeba provést po rozbalení zásilky.

5.2 Balení

Všechny části originálního balení je třeba ponechat pro případný zpětný transport, pro který je nutné originální balení použít.

Před zpětným transportem je třeba odpojit všechny kabely a volné nebo pohyblivé části.

6 Rozbalení, umístění a zprovoznění

6.1 Místo pro provoz váhy

Váhy byly zkonstruovány tak, aby v normálních provozních podmínkách byly docilovány věrohodné výsledky vážení.

Volba správného místa usnadní přesné a rychlé vážení.

Kritéria pro volbu místa pro provoz:

- Náklad musíme zvedat bez kontaktu s ostatními částmi konstrukce nebo s jinými paletami.

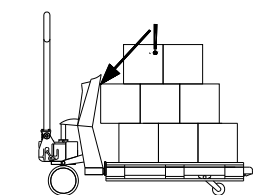

Nesprávné zvedání nákladu

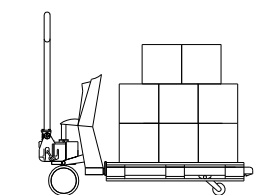

Správné zvedání nákladu

- V případě, když je úhel sklonu povrchu, po němž se dopravuje, větší než 2°, klesá přesnost vážení cca o 0,1% v přepočtu na jeden stupeň. V případě výskytu nerovností a děr na používaném povrchu je tento pokles ještě větší. Povrch má být rovný.
- Nejpresnější výsledek vážení získáme v případě, když se těžiště dopravovaného nákladu nachází mezi vidlicemi. V případě, když tomu tak není, dojde k určité změně nastavení polohy vidlic, což může snížit přesnost vážení.

V případě použití cejchovaných modelů, v závislosti na nerovnoměrném zatížení nebo sklonu, se aktivuje speciální vypínač, který vypne zobrazení.

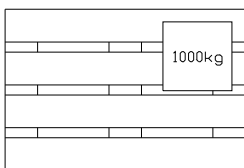

Nesprávné umístění nákladu

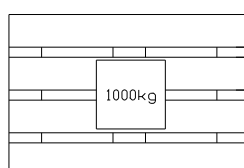

Správné umístění nákladu

- Maximální odchylka v případě dodržení předepsaného rozsahu provozních teplot (-10 až +40°C) činí 0,1% hmotnosti zátěže. Mimo předepsaný rozsah provozních teplot může maximální odchylka činit až 0,3% hmotnosti zátěže.
- Vyvarovat se otřesům během vážení;
- Zabezpečit zařízení před vysokou vlhkostí, výpary a prachem;
- Předmětné zařízení by nemělo být dlouhodobě vystaveno působení intenzivní vlhkosti. K nežádoucímu orosení (kondenzace vlhkosti na zařízení) může dojít v tom případě, když je studené zařízení umístěno v mnohem teplejší místnosti. V tomto případě by se vypnuté zařízení mělo cca 2 hodiny aklimatizovat.

- V případě působení elektromagnetických polí (kupř. vyvolaných mobilními telefony nebo rádiem), statických nábojů a v případě nestabilního napájení proudem je možný výskyt velkých chyb měření. V tomto případě je nutné změnit provozní místo nebo odstranit zdroj rušení.

6.2 Rozsah dodávky

Standardní příslušenství dodávka:

- Vozík s váhou
- 4 x 1,5 V baterie typu AA
- Instrukce obsluhy
- Role papíru

6.3 Provoz na baterie



Za účelem výměny baterií je nutno odšroubovat a sejmout kryt zásobníku umístěný vespod displeje, opotřebené baterie vyměnit (4 x 1,5 V baterie typu AA, pozor na polaritu!) a opět nasadit kryt.

Z úsporných důvodů se váha automaticky vypne 3 minuty po ukončení vážení.

V případě, když jsou baterie opotřebený, zobrazí se na displeji symbol „LO-BA”.

V tomto případě je baterie nutno okamžitě vyměnit.

V případě, když váha nebude provozována po delší dobu, doporučuje se baterie vyjmout a odděleně přechovávat. Nápěň baterií by mohla váhu poškodit.

6.4 Zprovoznění

Váhu zapneme tlačítkem .

Po uplynutí tří až pěti minut se váha přizpůsobí provozní teplotě. V případě vážení před uplynutím času přizpůsobení provozní teplotě mohou nastat odchylky ve výši do cca 0,3% hmotnosti zátěže.

Váha by měla být odtížena až po nulování.

6.5 Zobrazení ukazatelů

Příklad: KERN VHB

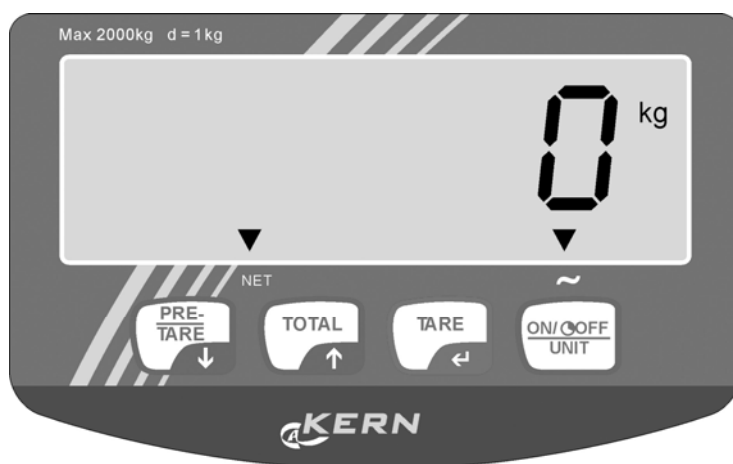

DISPLEJ

Význam zobrazovaných ukazatelů:

-  ◀ Průběh vážení (včetně nákladu) je stabilní
- Zobrazovaná celková hmotnost má zápornou hodnotu
- NET** ◀ Zobrazovaná hmotnost je hmotností netto





OZNÁMENÍ NA DISPLEJI

Na displeji se mohou zobrazit následující oznámení:

- HELP 1 Vážený náklad má větší hmotnost než dovoluje rozsah vážení
- HELP 2 Tárování není možné vzhledem k zápornému znaménku hmotnosti brutto.
- HELP 3 Negativní signál čidla nákladu na měniči váhy signalizuje nesprávné umístění nákladu.
- HELP 4 Nastavena hodnota hmotnosti táry je příliš vysoká. Oznámení HELP odstraníme zmáčknutím tlačítka , poté je nutno nastavit nižší hodnotu hmotnosti táry.
- HELP 7 Signál čidla nákladu na měniči váhy je příliš vysoký.
- LO-BA Je nutno dobít akumulátor.

6.6 Klávesnice

Každý tlačítko má určitou provozní funkci a funkcí nastavení hodnot.

	Provozní funkce	Funkce nastavení
	Nulování a automatické tárování	Potvrzení a nastavení numerických hodnot. Přesun blikající pozice vlevo.
	Zavedení hodnoty táry	Nastavení numerické hodnoty. Zmenšení blikající numerické hodnoty o 1.
 KERN VHB	Sčítání	Nastavení numerické hodnoty. Zvětšení blikající numerické hodnoty o 1.
 KERN VHS	Sčítání Tisk	Nastavení numerické hodnoty. Zvětšení blikající numerické hodnoty o 1
	Zapnout/ vypnout	Odstraňování

Upozornění

Zmáčknutí tlačítka bude akceptováno pouze tehdy, když se na displeji zobrazí oznámení „Stabilní náklad“). Funkce zobrazené na displeji je možno provést teprve tehdy, když je náklad ve stabilní pozici.

VÝSTRAHA

V případě, když vážený náklad má větší hmotnost než dovoluje rozsah vážení, zobrazí se na displeji symbol: „ERRO2“. Vzhledem k možnému poškození displeje nebo čidla nákladu je nutno váhu okamžitě odtížit.

SKLON

V případě, když se cejchované zařízení nachází na ploše se sklonem větším než 2,° zobrazí se na displeji pouze pruhy. V tomto případě je nutno zařízení provozovat na rovné ploše.

7 Funkce displeje

7.1 Před vážením: KONTROLA NULOVÉHO BODU

Před každým vážením je nutno provést kontrolu, zda je zařízení odtíženo a volně postaveno. Displej má automatickou korekci nuly, což znamená, že malé odchylky od nulového bodu jsou korigovány automaticky. V případě, když se korekce nulového bodu neprovede automaticky, je nutno ji provést ručně pomocí tlačítka



7.2 Vážení brutto

Po sejmутí nákladu se na displeji zobrazí hodnota brutto vážené hmotnosti.



7.3 Vážení netto: TÁROVÁNÍ ZMÁČKNUTÍM TLAČÍTKA

Displej umožňuje tárování zmáčknutím tlačítka. Pak můžeme vážit hmotnosti netto. Po vytárování se na displeji ukáže nejmenší krok rozlišení.







- Zvedání nákladu.
- Zmáčknot tlačítka 
 - ❑ Displej je vynulován.
 - ❑ Svítící zobrazení „NET” znamená, že hmotnost táry je aktivní.
- Položit nebo sejmout náklad netto.
 - ❑ Na displeji se zobrazí hodnota netto vážené hmotnosti.
 - ❑ Po sejmутí nákladu se na displeji zobrazí záporná hodnota.
- Po korekci nuly (ve stavu bez zatížení) následuje návrat do standardního režimu vážení.

7.4 Vážení netto: RUČNÍ NASTAVENÍ HODNOT TÁRY



Hodnotu táry můžeme zavést kdykoliv (když je váha zatížena a rovněž i když je nezatížena). Pro docílení větší přesnosti je možno nastavit hmotnost táry pomocí většího rozlišení, nezávisle na velikosti hmotnosti a zobrazených indikací.

- Zmáčknot tlačítka 
 - ❑ Zobrazí se poslední nastavená hodnota táry.
 - ❑ Segment vpravo bliká.
- V případě, když zobrazena hodnota táry se bude opět používat, je nutno po dobu 3 sekund podržet zmáčknoté tlačítka .

nebo

- Zmáčknout tlačítko .
- Pomocí kurzoru nahoru  nebo dolů  nastavit blikající číslo na požadovanou hodnotu.
- K dalšímu segmentu přejdeme zmáčknutím tlačítka .
- Opakovat výše popsany postup tak dlouho, až se na displeji zobrazí požadovaná hodnota táry.
- Pro aktivaci hodnoty táry (*tento postup ještě neznamená uložení do paměti*) je nutno podržet po dobu 3 sekund zmáčknuté tlačítko .
 - ❑ Hodnota táry je aktivována.
 - ❑ Na displeji se zobrazí symbol „NET”.
 - ❑ V případě, když je systém nastaven, na displeji se zobrazí hodnota netto vážené hmotnosti.
 - ❑ V případě, když systém není nastaven, na displeji se zobrazí záporná hodnota nastavené táry.
 - ❑ Nastavená hodnota bude aktivní až do momentu vypnutí systému vážení, do momentu nastavení nové hodnoty táry, tárování nového nákladu (viz 7.3) nebo opětovného nulování:
 - Systém vážení je nastaven: po dobu dvou sekund podržíme zmáčknuté tlačítko . Hodnota táry se vynuluje a poté následuje návrat systému do standardního režimu vážení.

nebo

- Systém vážení není nastaven: zmáčknout tlačítko . Provede se korekce nuly a systém se vrací do standardního režimu vážení.
- Pro aktivaci hodnoty hmotnosti táry a jejího uložení do paměti je třeba potvrdit všechny segmenty zmáčknutím tlačítka .
 - ❑ Hodnota hmotnosti táry je aktivována a uložena do paměti.
 - ❑ Zobrazí se symbol „NET”.
 - ❑ V případě, když je systém nastaven, zobrazí se na displeji hodnota netto vážené hmotnosti.
 - ❑ V případě, když systém není nastaven, na displeji se zobrazí záporná hodnota nastavené táry.
 - ❑ Nastavená hodnota bude aktivní až do momentu vypnutí systému vážení, do momentu nastavení nové hodnoty táry, tárování nového nákladu (viz 7.3) nebo opětovného nulování:
 - ❑ Systém vážení je nastaven: po dobu dvou sekund podržíme zmáčknuté tlačítko . Hodnota táry se vynuluje a poté následuje návrat systému do standardního režimu vážení.

nebo



- Systém vážení není nastaven: zmáčknout tlačítko . Provede se korekce nuly a systém se vrací do standardního režimu vážení.

7.5 Přidávání jednotlivých vážení

Displej umožňuje přidávat vážení a zobrazovat celkovou hmotnost. V případě, když hodnota hmotnosti táry je aktivní, zobrazuje se hmotnost netto automaticky.

- Zatížit váhu nákladem.
- Zmáčknot tlačítko , vážená hmotnost se uloží do paměti.
 - ❑ Zobrazena hodnota se zároveň přičte k paměti součtu.
 - ❑ Poté se na displeji zobrazí aktuální číslo (počet vážení) a celková hodnota součtu vážených hmotností (paměť součtu).
 - ❑ Jestliže je systém vybaven tiskárnou, zobrazená hodnota se okamžitě vytiskne (KERN VHS).
 - ❑ Po několika sekundách následuje automatický návrat systému do standardního režimu vážení.

nebo

- Celková hodnota součtu do této doby vážených hmotností se zobrazí, když po dobu tří sekund podržíme zmačknuté tlačítko .
 - ❑ Poté se na displeji zobrazí aktuální číslo (počet vážení) a celková hodnota součtu vážených hmotností (paměť součtu).
 - ❑ Po několika sekundách následuje automatický návrat systému do standardního režimu vážení.
- V průběhu zobrazení celkové hodnoty součtu můžeme tuto hodnotu vymazat zmačknutím tlačítka .
 - ❑ Prove se celkový tisk (KERN VHS).
 - ❑ Na displeji se zobrazí aktuální číslo (počet vážení) 00 a výstupní hodnota 0,0 kg.
 - ❑ Poté následuje automatický návrat systému do standardního režimu vážení.

Upozornění:

- Mezi jednotlivými váženími se musí váha odtížit.
- Další provádění součtu je možné rovněž po vypnutí a opětovném zapnutí váhy (hodnoty uložené do paměti zůstávají v ní i po vypnutí).

7.6 TISKÁRNA (KERN VHS)

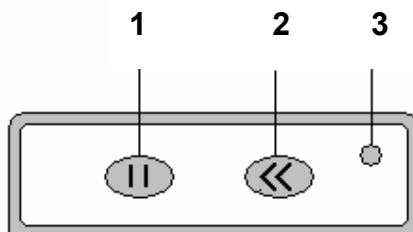

1. Přerušit proces tisku
2. Posuv papíru, pouze v případě, že svítí LED
3. LED, svítí v průběhu procesa tisku

Jestliže je vážní systém vybaven tiskárnou, mohou se vytisknout aktuální vážní údaje.



- Stlačit tlačítko .



- Provede se tisk. Aktuální navážená hodnota se přidá do sumování paměti (viz 7.5).

Na výtisku se objeví brutto váha s písmeny“B/G”, nebo netto váha s písmenem“N”. Jestliže byla zadána hodnota váhy obalu, tato se rovněž vytiskne, a je označena písmeny “PT”. Celková netto váha se vytiskne s písmeny“TOT” (total).

Příklad výtisku:	01 B/G	6.8 kg
	02 B/G	158.2 kg
	03 N	426.5 kg
	04 N	1200.0 kg
	<u>04 PT</u>	<u>150.0 kg</u>
	04 TOT	1791.5 kg

7.7 VÝMĚNA PAPÍRU (KERN VHS)

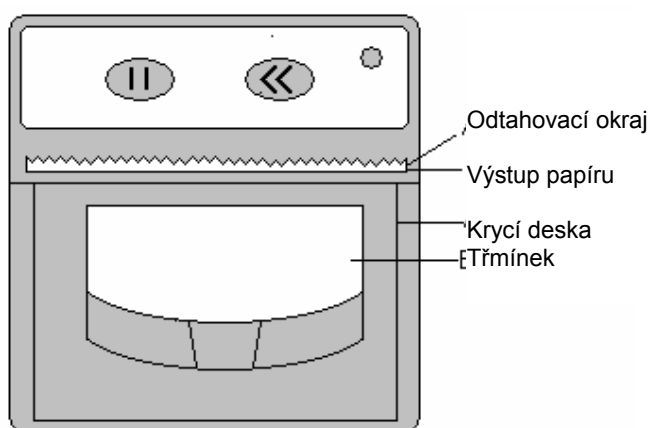

Role termického papíru
Průměr role max. 32 mm
Šířka 58 mm

- Vypínání vážního systému.
- Třmínek vytáhnout, dokud se krycí deska neotevře; nedělat to příliš násilně, aby se zabránilo poškození.
- Vložit roli papíru, přičemž volná strana se nachází vpředu, nad tiskárnou.
- Volnou stranu role papíru upevnit tak, že když se tiskárna zavře, papír je viditelný.

Za účelem zavření tiskárny:

- Obě strany krycí desky stejnoměrně přitlačit.

Nebo

- Střed krycí desky přitlačit v blízkosti místa, kudy vystupuje papír.

Aby se papír správně odtahoval:

- Papír přetáhnout z jedné strany na druhou, přes odtahovací okraj.

8 Údržba, utilizace

8.1 Čištění

K čištění nelze použít agresivní čisticí prostředky (rozpouštědla, atd.), váhu je nutné čistit utěrkou při použití jemného mýdlového louhu. Voda nesmí proniknout dovnitř a po ukončení čištění je nutné vytřít váhu do sucha měkkou utěrkou.

8.2 Udržování provozního stavu

Zařízení mohou obsluhovat a udržovat v provozu pouze zaškolení pracovníci, autorizováni firmou KERN.

Pro podvozek mobilního systému vážení jsou závazné tytéž směrnice týkající se udržování provozního stavu, jak pro jednoduché, ruční zdvižné vozíky. Ze zkušenosti víme, že integrovaný systém vážení funguje rovněž i v případě, když dojde k poškození podvozku v důsledku jeho přetížení.

Určitá doporučení:

- Protože řídicí kolečka vozíku jsou instalována zepředu, je lépe vozík táhnout než tlačit.
- V případě, když zvedací zařízení se nepoužívá, doporučuje se ruční páku ponechat ve střední poloze (z důvodu prodloužení životnosti těsnění).
- Abychom nepoškodili elektroniku a čidla nákladu, doporučuje se svěřit svářečské práce pouze specialistům.
- Ložiska koleček vozíku (s výjimkou polyuretanu) a klouby týkající se nosného zařízení je třeba pravidelně čistit a mazat.

8.3 Utilizace

Utilizaci obalu a zařízení je nutné provést v souladu s místními závaznými předpisy.

9 Pomoc v případě malých poruch

V případě poruchy je třeba váhu na chvíli vypnout a odpojit od napájení, poté je možné znovu vážít od začátku.

Pomoc:

Porucha

Možná příčina

Nesvítí zobrazení hmotnosti.

- *Váha není zapnuta.*

- *Vybité baterie*

Zobrazení hmotnosti není stabilní

- *Průvan/pohyby vzduchu*

- *Vibrace stolu/podloží*

- *Deska váhy má kontakt z okolním tělesem*

- *Elektromagnetické pole/statický náboj (volit jiné provozní místo /pokud je to možné vypnout zařízení způsobující poruchu)*

Výsledek vážení zřetelně chybný

- *Ukazatel váhy není vynulován*

- *Nesprávná kalibrace.*

- *Silné teplotní výkyvy.*

- *Elektromagnetické pole/statický náboj (volit jiné provozní místo /pokud je to možné vypnout zařízení způsobující poruchu)*

V případě, když se objeví jiné signalizace chyb, je třeba váhu vypnout a znovu zapnout. Když se bude chyba objevovat i nadále, je třeba se obrátit na výrobce.